

DENOMINATION

FICHE TECHNIQUE



MARQUE

EXS

REFERENCE

EXS 1.05

- Brossage des rosaces en circulaire
- Douilles pour montage des vis traversantes pré-montées d'usine
- Sous construction en acier inox avec piliers massif
- Rosace à visser et non clipsée
- Epaisseur de rosaces de 6,5 mm
- Logo « EXS » sur le coté des béquilles

CARACTERISTIQUES

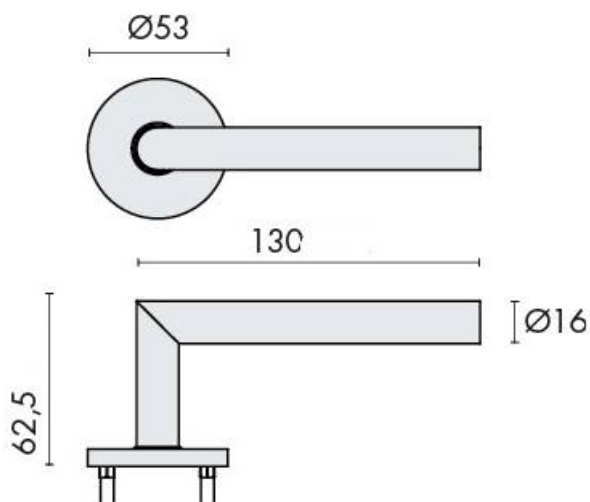

Matériaux : Inox

Finition : Brossé

Norme : Norme EN 1906